

CASSE-ÉCROUS



TB

Taille d'écrou : M8 à M48
 Force : 5,5 à 90 tonnes
 Poids : 1,2 à 38,5 kg

- Les casse-écrous FPT sont dotés de 2 lames ce qui permet la casse de l'écrou en une seule passe.
- Du M8 au M48 la gamme permet de couvrir la plupart des écrous standards.



Scannez le QR code ci-dessous pour découvrir l'efficacité des casses écrous FPT.



ACCESSOIRES DISPONIBLES :

- Pompes à main p. 64 à 71
- Flexibles p. 94 à 95

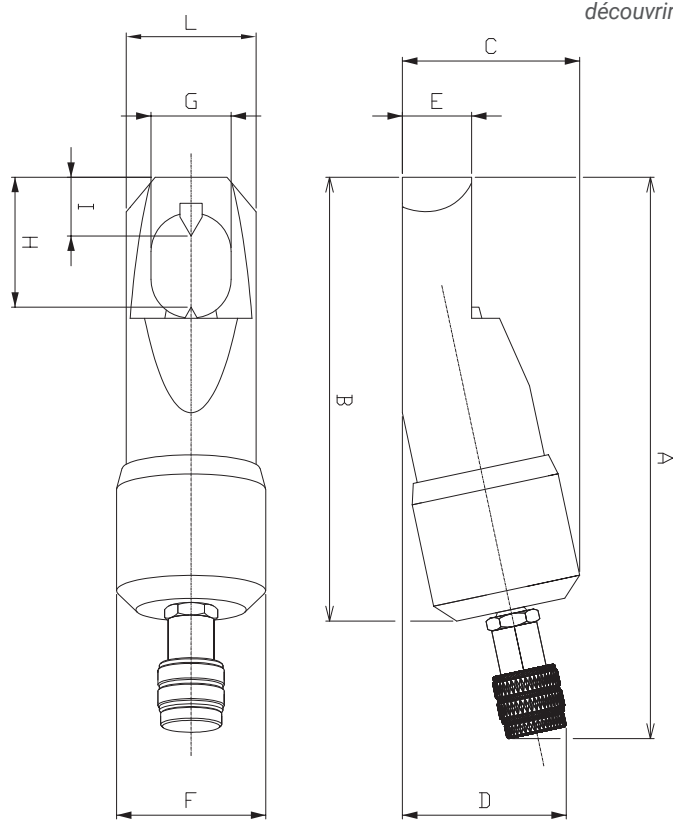

TYPE D'ÉCROU	COTE SUR PLAT ÉCROU	MODÈLE	RÉFÉRENCE	FORCE (t)	DIMENSIONS (mm)										POIDS (kg)	LAMES DE RECHANGES			
					A	B	C	D	E	F	G	H	I	L		LAME FIXE		LAME MOBILE	
																MODÈLE	RÉFÉRENCE	MODÈLE	RÉFÉRENCE
M8 - M12	13 - 19	TB-13/19	450700001	5,5	203	133	48	58	19	43	26	41	21	40	1,2	CF-13/19	450700008	CM-13/19	450700014
M12 - M16	19 - 24	TB-19/24	450700002	11	233	163	65	68	25	58	34	47	22	55	2,3	CF-19/24	450700009	CM-19/24	450700015
M16 - M22	24 - 32	TB-24/32	450700003	16,5	260	190	75	74	30	69	41	57	24	63	3,2	CF-24/32	450700010	CM-24/32	450700016
M22 - M27	32 - 41	TB-32/41	450700004	21,8	297	230	90	80	35	84	55	77	35	78	5,1	CF-32/41	450700011	CM-32/41	450700017
M27 - M33	41 - 50	TB-41/50	450700005	35	347	280	112	93	42	103	68	89	38	98	10,4	CF-41/50	450700012	CM-41/50	450700018
M33 - M39	50 - 60	TB-50/60	450700006	49,5	395	330	136	105	52	124	82	103	42	118	17,5	CF-50/60	450700013	CM-50/60	450700019
M39 - M48	60 - 75	TB-60/75	450700007	90	454	400	182	132	75	168	110	113	28	154	38,5	-	-	CM-60/75	450700020