

VÉRINS ÉCROU DE SÉCURITÉ

700 bar

SIMPLE EFFET



CSE/GS/TU

Force : 50 à 1 000 tonnes
Course : 50 à 300 mm
Type de retour : gravité



QPQ



- Les vérins CSE/GS/TU de FPT sont des vérins simple effet avec un retour gravité et un écrou de sécurité.
- Travail possible dans toutes les positions.
- Protection contre la sortie de la tige.
- Tous les vérins CSE/GS/TU sont traités QPQ.

ACCESSOIRES DISPONIBLES :

- Têtes oscillantes [page 43](#)

FORCE (t)	COURSE (mm)	MODÈLE	RÉFÉRENCE	SECTION (cm²)	VOLUME D'HUILE (cm³)	POIDS (kg)	DIMENSIONS (mm)												
							A	B	C	D	E	F	G	H	L	M	O	Z	Alpha
50	50	CSE-50/50-GS-TU	450000601	78,5	392,6	16,9	164	214	162	130	100	Tr.100x4	72	24	25	M8x1,25	105	10	90
	100	CSE-50/100-GS-TU	450000602		785,3	21,9	214	314	212										
	150	CSE-50/150-GS-TU	450000603		1178	27,4	264	414	262										
	200	CSE-50/200-GS-TU	450000627		1570,8	32,4	314	514	312										
	250	CSE-50/250-GS-TU	450000628		1963,5	37,9	364	614	362										
300	CSE-50/300-GS-TU	450000629	2356,2	42,9	414	714	412												
100	50	CSE-100/50-GS-TU	450000604	143,1	715,7	35,2	187	237	185	175	135	Tr.135x6	92	33	33	M12X1,75	150	22	90
	100	CSE-100/100-GS-TU	450000605		1431,4	44,7	237	337	235										
	150	CSE-100/150-GS-TU	450000606		2147,1	53,9	287	437	285										
	200	CSE-100/200-GS-TU	450000607		2862,8	63,5	337	537	335										
	250	CSE-100/250-GS-TU	450000630		3578,5	73,1	387	637	385										
300	CSE-100/300-GS-TU	450000631	4294,2	82,6	437	737	435												
150	50	CSE-150/50-GS-TU	450000608	213,8	1069,1	59,4	209	259	207	215	165	Tr.165x6	110	41	40	M12X1,75	185	22	90
	100	CSE-150/100-GS-TU	450000609		2138,2	73,5	259	359	257										
	150	CSE-150/150-GS-TU	450000610		3207,4	87,7	309	459	307										
	200	CSE-150/200-GS-TU	450000611		4276,5	102,3	359	559	357										
	250	CSE-150/250-GS-TU	450000632		5345,6	116,4	409	659	407										
300	CSE150/300-GS-TU	450000633	6415,7	131	459	759	457												
200	50	CSE-200/50-GS-TU	450000634	283,5	1417,6	85,8	238	288	236	250	190	Tr.190X6	138	47	45	M12X1,75	215	22	60
	100	CSE-200/100-GS-TU	450000612		2835,3	105,5	288	388	286										
	150	CSE-200/150-GS-TU	450000613		4252,9	124,6	338	488	336										
	200	CSE-200/200-GS-TU	450000614		5670,6	144,3	388	588	386										
	250	CSE-200/250-GS-TU	450000615		7088,2	163,5	438	688	436										
300	CSE-200/300-GS-TU	450000635	8505,9	183,1	488	788	486												
250	50	CSE-250/50-GS-TU	450000616	363	1815,3	119,6	249	299	247	280	215	Tr.215X6	148	53	52	M12X1,75	245	22	60
	100	CSE-250/100-GS-TU	450000636		3630,5	144,3	299	399	297										
	150	CSE-250/150-GS-TU	450000617		5445,8	168,5	349	499	347										
	200	CSE-250/200-GS-TU	450000637		7261	192,7	399	599	397										
	250	CSE-250/250-GS-TU	450000618		9076,3	217,3	449	699	447										
300	CSE-250/300-GS-TU	450000638	10891,5	241,5	499	799	497												
300	50	CSE300/50-GS-TU	450000639	433,7	2168,7	158,9	278	328	276	305	235	Tr.235x6	158	58	56	M16x2	260	25	60
	100	CSE300/100-GS-TU	450000640		4337,4	187,7	328	428	326										
	150	CSE300/150-GS-TU	450000641		6506,0	216,4	378	528	376										
	200	CSE300/200-GS-TU	450000642		8674,7	245,2	428	628	426										
	250	CSE300/250-GS-TU	450000643		10843,4	274,4	478	728	476										
300	CSE300/300-GS-TU	450000644	13012,1	303,2	528	828	526												
400	50	CSE400/50-GS-TU	450000645	572,6	2862,8	237,4	317	367	312	350	270	Tr.270x6	196	67	65	M16x2	300	25	60
	100	CSE400/100-GS-TU	450000646		5725,6	275,3	367	467	362										
	150	CSE400/150-GS-TU	450000647		8588,3	313,2	417	567	412										
	200	CSE400/200-GS-TU	450000648		11451,1	351,6	467	667	462										
	250	CSE400/250-GS-TU	450000649		14313,9	389,5	517	767	512										
300	CSE400/300-GS-TU	450000650	17176,7	427,4	567	867	562												

VÉRINS ÉCROU DE SÉCURITÉ

700 bar

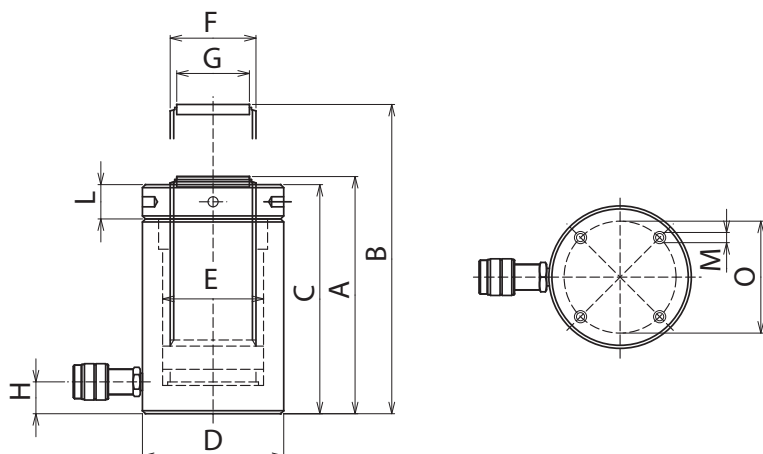

FORCE (t)	COURSE (mm)	MODÈLE	REFERENCE	SECTION (cm ²)	VOLUME D'HUILE (cm ³)	POIDS (kg)	DIMENSIONS (mm)												
							A	B	C	D	E	F	G	H	L	M	O	Z	Alpha
500	50	CSE500/50-GS-TU	450000651	730,6	3653,1	342,9	357	407	352	400	305	Tr.305x6	214	75	72	M24x3	340	36	60
	100	CSE500/100-GS-TU	450000652		7306,2	392,7	407	507	402										
	150	CSE500/150-GS-TU	450000653		10959,3	442	457	607	452										
	200	CSE500/200-GS-TU	450000654		14612,3	491,8	507	707	502										
	250	CSE500/250-GS-TU	450000655		18265,4	541,5	557	807	552										
	300	CSE500/300-GS-TU	450000656		21918,5	590,8	607	907	602										
600	50	CSE600/50-GS-TU	450000657	855,3	4276,5	430,1	380	430	375	430	330	Tr.330x6	244	81	80	M24x3	370	36	60
	100	CSE600/100-GS-TU	450000658		8553,0	487,2	430	530	425										
	150	CSE600/150-GS-TU	450000659		12829,5	544,7	480	630	475										
	200	CSE600/200-GS-TU	450000660		17106,0	602,2	530	730	525										
	250	CSE600/250-GS-TU	450000661		21382,5	659,3	580	830	575										
	300	CSE600/300-GS-TU	450000662		25659,0	716,8	630	930	625										
800	50	CSE800/50-GS-TU	450000663	1164,2	5820,8	672,1	430	480	425	505	385	Tr.385x6	292	95	90	M24x3	440	36	60
	100	CSE800/100-GS-TU	450000664		11641,6	751,6	480	580	475										
	150	CSE800/150-GS-TU	450000665		17462,3	830,5	530	680	525										
	200	CSE800/200-GS-TU	450000666		23283,1	909,5	580	780	575										
	250	CSE800/250-GS-TU	450000667		29103,9	989	630	880	625										
	300	CSE800/300-GS-TU	450000668		34924,7	1068	680	980	675										
1000	50	CSE1000/50-GS-TU	450000669	1520,5	7602,7	965,7	484	534	479	570	440	Tr.440x6	292	110	105	M24x3	500	36	60
	100	CSE1000/100-GS-TU	450000670		15205,3	1066,1	534	634	529										
	150	CSE1000/150-GS-TU	450000671		22808,0	1167	584	734	579										
	200	CSE1000/200-GS-TU	450000672		30410,6	1268	634	834	629										
	250	CSE1000/250-GS-TU	450000673		38013,3	1368,9	684	934	679										
	300	CSE1000/300-GS-TU	450000674		45616,0	1469,8	734	1034	729										

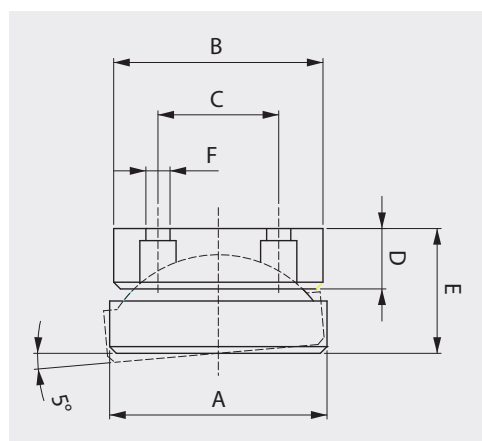

TÊTES OSCILLANTES POUR VERINS CSE/GS/TU									
RÉFÉRENCE	MODÈLE	POUR VÉRINS...	POIDS	DIMENSIONS (mm)					
			kg	A	B	C	D	E	F
450500008	TPO-50	CSE GS TU 50	0,85	66	72	50	17	35	6,5 (N°2)
450500009	TPO-100	CSE GS TU 100	1,9	96	92	50	22	43	6,5 (N°2)
450500010	TPO-150	CSE GS TU 150	2,8	116	110	70	21	45	6,5 (N°2)
450500011	TPO-200	CSE GS TU 200	5,2	136	138	90	25	51	6,5 (N°4)
450500012	TPO-250	CSE GS TU 250	6	146	148	90	25	51	6,5 (N°4)
450500013	TPO-300	CSE GS TU 300	6,9	156	158	120	25	52	6,5 (N°4)
450500014	TPO-400	CSE GS TU 400	12,2	194	196	160	25	55	8,5 (N°4)
450500015	TPO-500	CSE GS TU 500	14,5	210	214	170	25	55	8,5 (N°4)