

POMPES MANUELLES

700 bar

DOUBLE EFFET • 2 VITESSES • ALUMINIUM



PDSA/DE

Débîts : 2,6 à 122 cm³ par coup
 Réservoir : 1,6 à 7,5 L

- Légères grâce à leur construction en aluminium.
- Les capacités permettent l'utilisation de vérins à fort tonnage.

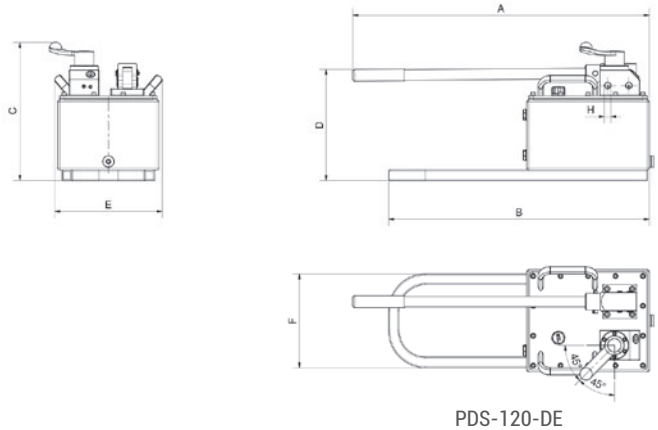
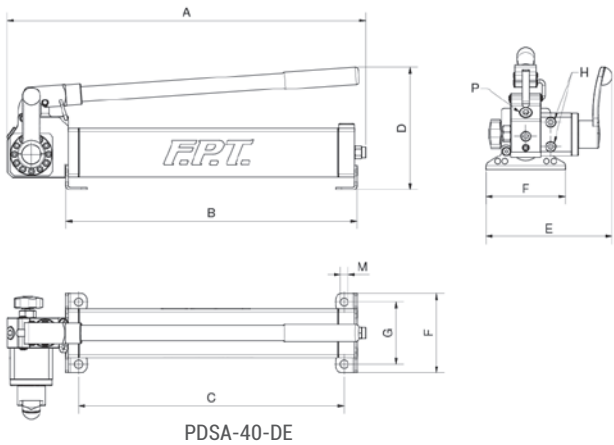

ACCESSOIRES DISPONIBLES :

- Flexibles page 94-95

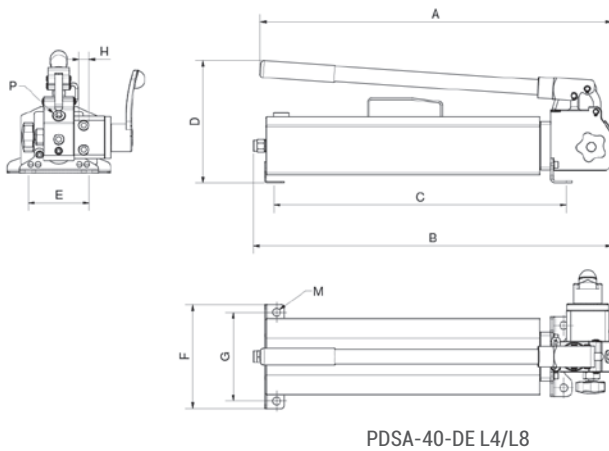

MODÈLE	RÉFÉRENCE	PRESSION 1 ^{er} /2 nd ÉTAGE (bar)	DÉBIT 1 ^{er} /2 nd ÉTAGE (cm ³)	CAPACITÉ RÉSEROIR (litres)	CAPACITÉ UTILE (litres)	POIDS (kg)	DIMENSIONS (mm)									
							A	B	C	D	E	F	G	H	M	P
PDSA-40-DE	450100160	25/700	40/3	1,8	1,6	9	590	477	435	200	207	130	102	3/8" NPT	13	G 1/2"
PDSA-40-DEL4	450100161	25/700	40/2,6	4	3,2	12	578	588	471,5	201	102	170	145	3/8" NPT	13	G 1/2"
PDSA-40-DEL8	450100162	25/700	40/2,6	8	6,3	17,5	578	588	471,5	201	102	290	265	3/8" NPT	13	G 1/2"
PDS-120-DE	450100163	20/700	122/4,8	9	7,5	22,5	702	617	326	269	253	220	-	3/8" NPT	-	G 1/2"

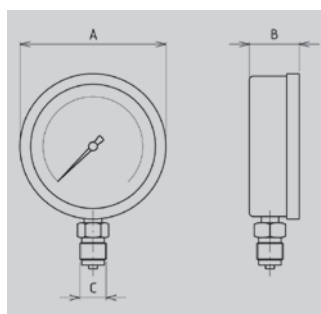

MANOMÈTRE Ø100 POUR POMPES PDSA/DE									
RÉFÉRENCE	MODÈLE	PLAGE DE PRESSION		CLASSE DE PRÉCISION (%)	Ø (mm)	TYPE	DIMENSIONS (mm)		
		Bar	Psi				A	B	C
450100302	MD-100G	0 - 1000	0 - 14000	1	100	GLYCERINE	110	36	G 1/2"